

Montageanleitung System ›PRAKTICA‹ für Art. No. 4-017

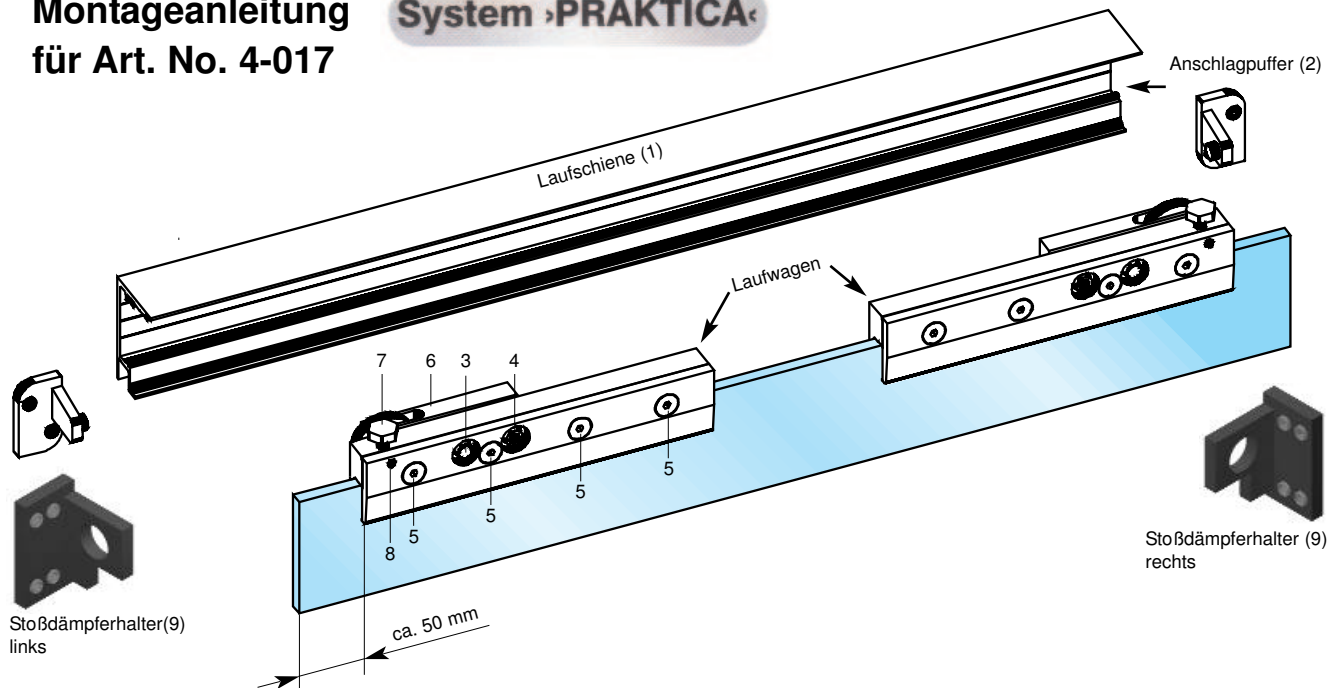

- a) Nach dem Auspacken des Beschlages Deckblende mittels des beigefügten Sechskant-Stiftschlüssels abnehmen.
- b) Falls der Beschlag mit Stoßdämpfern bestückt wird, Halterung (9) in die Laufschiene einschieben (paarweise).
- c) Laufschiene (1) an Wand oder Decke montieren. (**Achtung:** Schiene nicht durch Schrauben verwinden oder verspannen!)
- d) Beide Laufwagen (pro Flügel) auf die Scheiben montieren. Laufwagen je ca. 50 mm von senkrechter Scheibenkante nach innen rücken (bei Stoßdämpfern werden die Laufwagen ca. 100 mm nach innen gerückt). Laufwagen parallel zur waagerechten Scheibenkante montieren. Glaseinstand ca. 25-27 mm. Laufwagen mit Schrauben verklemmen. (**Achtung:** Bei großen bzw. schweren Scheiben empfiehlt es sich, die Laufwagen zusätzlich auf der Scheibe zu verkleben.)
- e) Schrauben (3) und (4) lösen. Für Schraube (4) benötigen Sie einen gekröpften Ringschlüssel DIN 838, Schlüsselweite 13 mm.
Das Radböckchen (6) mit Schraube (4) etwa parallel zur Laufwagenoberkante stellen. Danach Schrauben (3) und (4) mäßig anziehen.
- f) Flügel einhängen und ggf. ausrichten über Radböckchen (6) mittels Schrauben (3) und (4)
(**Achtung:** Heben und Senken des Flügels **nicht nur** mit Schraube (4) bewerkstelligen, da sonst das Innensechskant des Exzenters defekt werden kann!)
- g) Wenn Flügel einwandfrei ausgerichtet ist und leicht läuft, wird die Aushebesicherung (7) nach oben geschraubt (ca. 1-2 mm Luft zwischen Schraubenkopf und Laufschiene, da Deckblende noch montiert werden muss) und mit Gewindestift (8) fixiert (auf leichten Lauf achten!).
Sämtliche Schrauben fest anziehen. Klemmschrauben (5) mit mind. **24 - 25 Nm**
- h) Polyamid-Bodenführung montieren (Flügel soll möglichst senkrecht stehen).
- i) Anschlagpuffer (2) in die Schiene einsetzen, in die endgültige Stellung bringen (oder bereits eingesetzte Stoßdämpferhalter (9)) und festsetzen.
- k) Deckblende aufsetzen und mittels Sechskant-Stiftschlüssel von unten verklemmen.
- l) Mitgeliefertes T-förmiges Füllprofil in den Schienenkanal kleben

Assembly Instructions **System ›PRAKTICA‹** for art. no. 4-017

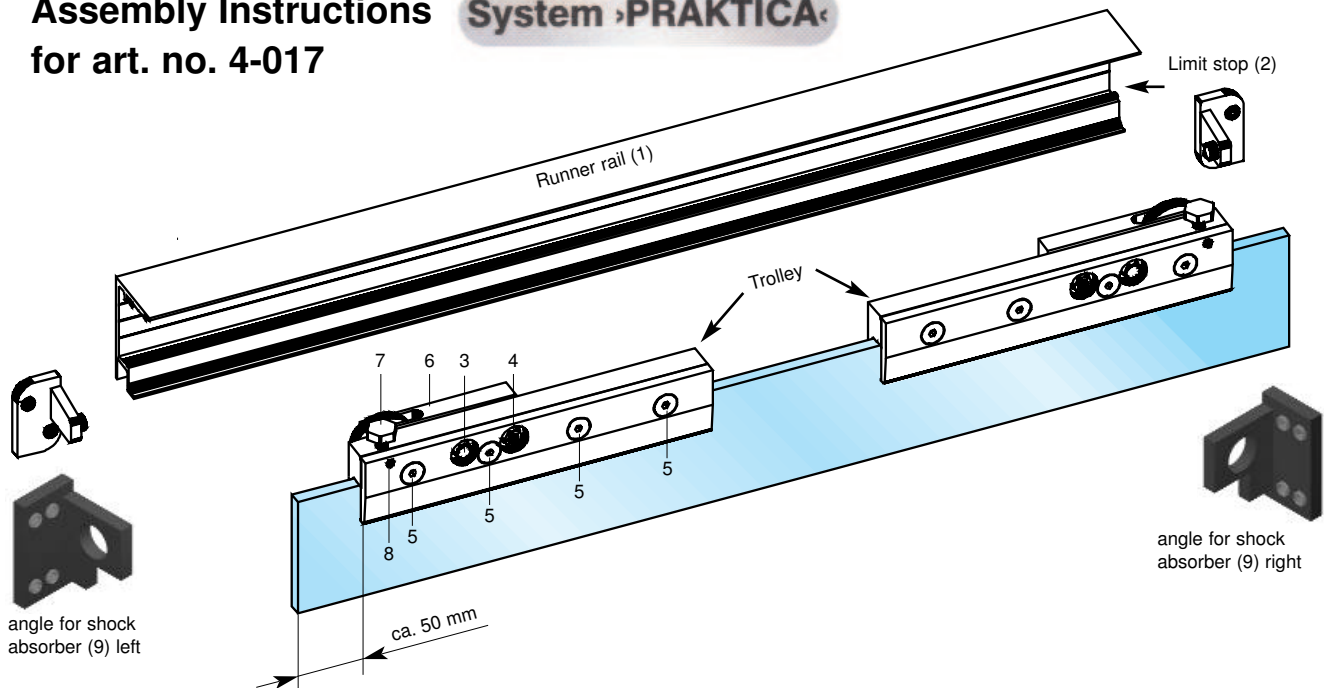

- a) After having unpacked the fittings remove the rail cover using the supplied hexagonal socket spanner.
- b) If the fittings set includes shock absorbers then put the angles (9) into the runner rail (in pairs).
- c) Mount runner rail (1) to wall or ceiling (**Attention:** do not twist or disort rails when screwing!)
- d) Clamp the trolleys to the sliding panel approximately 50 mm in from the vertical edge (when using shock absorbers: abt. 100 mm). The glass should have 26 - 28 mm engagement into the clamp. Tighten clamps with screws (5). (**Attention:** for large and / or heavy panes the glass should also be glued into the clamps!)
- e) Loosen screws (3) and (4). For screw (4) use a 13 mm cranked ring spanner. Position outer roller clutch (6) roughly parallel to trolley upper rim using screws (4). Then tighten screw (3) and (4) moderately.
- f) Hang in the sliding panel and align the panel by off-weighting and adjusting roller (6) using screws (3) and (4). (**Attention:** do **not** lift or lower the panel weight using just screw (4) as the inner eccentric wheel may be damaged!)
- g) After the panel is aligned, adjust screw (7) up against the top race (abt. 1-2 mm space between screw head and top race, because cover plate has to be installed) and tighten it using screw (8) (check smooth running!). Then tighten all screws. Clamping screws (5) with min. **24 - 25 Nm**.
- h) Install floor guides (Panels should be as vertical as possible.)
- i) Put the end stops (2) into runner rail, move them (or angle (9)) into final position and tighten in place.
- k) Put cover on runner rail (1) and tighten it from below using the provided hexagonal socket spanner.
- l) Glue provided T-shaped profile into the exposed channel over door opening.